

# АВТОМОБИЛИ - САМОСВАЛЫ DUMP - TRUCKS

## МАЗ-551603-271, МАЗ-551605-271



Предназначены для перевозки различных сыпучих грузов

Designed for carrying different bulk loads

**(6x4)**



платформа ковшового типа  $V=10,5 \text{ м}^3$   
platform  $V=10,5 \text{ м}^3$



платформа  $V=12,5 \text{ м}^3$   
platform  $V=12,5 \text{ м}^3$

	МАЗ-551603-271	МАЗ-551605-271
Допустимая полная масса автомобиля, кг / Gross mass of truck, kg	33000	33000
Распределение полной массы / Distribution of gross mass :		
- допустимая нагрузка на переднюю ось, кг / tolerable on front axle, kg	7000	7000
- допустимая нагрузка на задний мост, кг / tolerable on rear axle, kg	26000	26000
Масса снаряженного автомобиля, кг / Equipped truck mass, kg	12850	12850
Допустимая грузоподъемность, кг / Payload carried, kg	20000	20000
Объем платформы, $\text{м}^3$ / Volume of a platform, $\text{m}^3$	10,5	10,5; 12,5; 15,4
Двигатель / Engine	ЯМЗ-236БЕ2 (Е-2)	ЯМЗ-238ДЕ2(Е-2)
Мощность двигателя, кВт (л.с.) / Power, kW (hp)	184 (250)	243 (330)
Коробка передач / Gearbox	ЯМЗ-238М	ЯМЗ-238М (ЯМЗ 239)*
Число передач КП / Number of speeds of the gearbox	8	8 (9)*
Передаточное число ведущих мостов / Gear ratio	5,49; 6,59; 7,79	6,59(5,49)
Максимальная скорость, км/ч / Maximum speed, km/h	92 (85)**	92 (85)** (110)*
Топливный бак, л / Fuel tank, l	350	350
Размер шин / Tyres dimensions	12,00R20	12,00R20
Тип кабины / type cabin	малая / small	малая / small

\*) Для МАЗ-551605-272,-274,-277,-281, / For MAZ-551605-272,-274,-277,-281

\*\* с ограничителем скорости / with speed limited

По желанию заказчика устанавливается: / By the customer's desire it is install:

- платформа ковшового типа объемом  $10,5 \text{ м}^3$  (для МАЗ-551605-273,-274) / Platform of a bucket-type  $V=10,5 \text{ м}^3$  (For MAZ-551605-273,-274)
- большая поддресоренная кабина (для МАЗ-551605-280,-281) / Big spring cabin (For MAZ-551605-280,-281)
- подогреватель типа «Вебасто» / Heater of "Vebasto" type;
- распределитель обогрева платформы (для  $V=10,5 \text{ м}^3$  и  $V=12,5 \text{ м}^3$ ) / Platforms heat distributor (for platform  $V=10,5 \text{ м}^3$ .  $V=12,5 \text{ м}^3$ )
- тент (для  $V=12,5 \text{ м}^3$  и  $V=15,4 \text{ м}^3$ ) / Tent (for  $V=12,5 \text{ м}^3$  и  $V=15,4 \text{ м}^3$ )

МАЗ-551605-277с подвеской кабины для тяжелых условий эксплуатации / MAZ-551605-277/

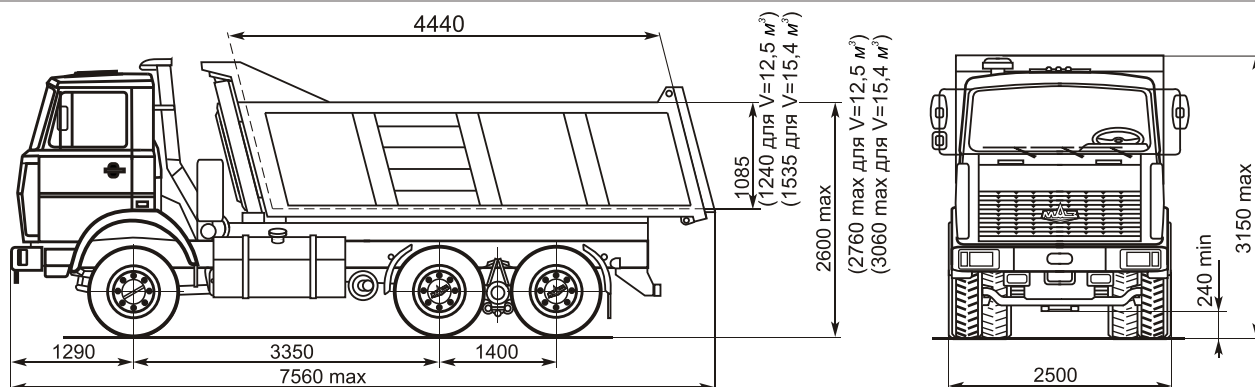

# АВТОМОБИЛИ - САМОСВАЛЫ DUMP - TRUCKS



## MA3-555102-220, MA3-555102-223, MA3-555131-320

Предназначены для перевозки различных сыпучих грузов

Designed for carrying different bulk loads  
**(4x2)**



EBPO-2



EBPO-3

	MA3-555102-220	MA3-555102-223	MA3-555131-320
Допустимая полная масса автомобиля, кг / Gross mass of truck, kg	18200 (20000)*	18200 (20000)*	18200
Распределение полной массы / Distribution of gross mass :			
- допустимая нагрузка на переднюю ось, кг / tolerable on front axle, kg	6700 (7000)*	6700 (7000)*	6700
- допустимая нагрузка на задний мост, кг / tolerable on rear axle, kg	11500 (13000)*	11500 (13000)*	11500
Масса снаряженного автомобиля, кг / Equipped truck mass, kg	7850	7950	8000
Допустимая грузоподъемность, кг / Payload carried, kg	10200 (12000)*	10100 (11900)*	10050
Объем платформы, м <sup>3</sup> / Volume of a platform, m <sup>3</sup>	5,4	8,2	5,4 (8,2)***
Двигатель / Engine	ЯМЗ-236HE2(E2)		Deutz BF 4M 1013FC(E3)
Мощность двигателя, кВт (л.с.) / Power, kW (hp)	169 (230)		140 (190)
Коробка передач / Gearbox	ЯМЗ-236П		ZF 6S850
Число передач КП / Number of speeds of the gearbox	5		6
Подвеска / Suspension	рессорная/leaf-spring		рессорная/leaf-spring
Передаточное число ведущего моста / Gear ratio	7,14		7,14
Максимальная скорость, км/ч / Maximum speed, km/h	91(85)**		84
Топливный бак, л / Fuel tank, l	200		200
Размер шин / Tyres dimensions	12,00R20		12,00R20

\*) По отдельному заказу в соответствии с согласованными техническими требованиями /  
By the additional order in accordance with technical requirements agreed.

\*\*) С ограничителем скорости / With speed-limiting device

\*\*\*) Для MA3-555131-323 / For MAZ-555131-323

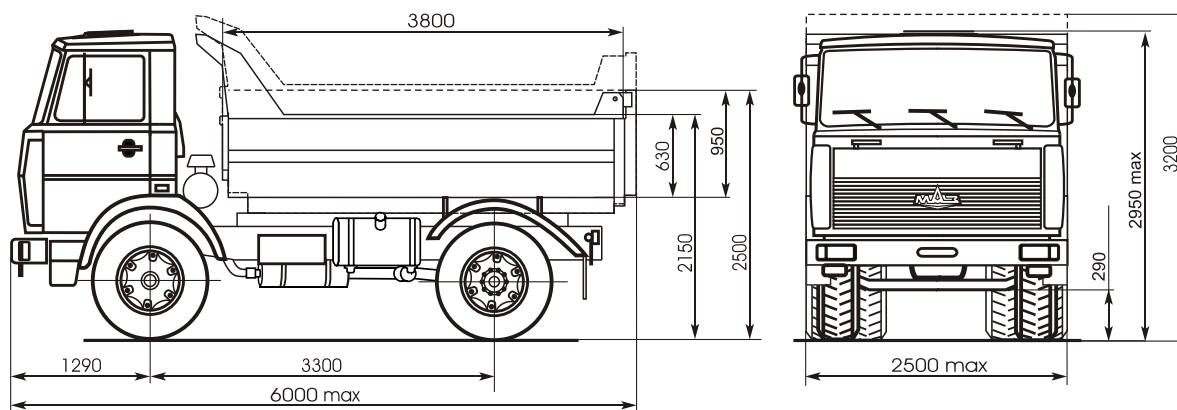



# АВТОМОБИЛИ - САМОСВАЛЫ DUMP - TRUCKS

## MA3-555102-225, MA3-555132-325

Автомобиль-самосвал с трехсторонней разгрузкой предназначен для перевозки различных сыпучих грузов

Dump-truck with three-side unloading is designed for carrying different bulk loads

**(4x2)**



	MA3-555102-225	MA3-555132-325
Допустимая полная масса автопоезда, кг / Gross mass of roadtrain, kg	33000	33000
Допустимая полная масса автомобиля, кг / Gross mass of truck, kg	18200 (20000)*	18200
Распределение полной массы / Distribution of gross mass :		
- допустимая нагрузка на переднюю ось, кг / tolerable on front axle, kg	6700 (7000)*	6700
- допустимая нагрузка на задний мост, кг / tolerable on rear axle, kg	11500 (13000)*	11500
Масса снаряженного автомобиля, кг / Equipped truck mass, kg	8500	8500
Допустимая грузоподъемность автомобиля, кг / Payload carried, kg	9500 (11300)*	9500
Допустимая грузоподъемность автопоезда, кг / Payload carried of train, kg	20000	20000
Объем платформы, м <sup>3</sup> / Volume of a platform, m <sup>3</sup>	5,5 (7,7)**	5,5 (7,7)**
Двигатель / Engine	ЯМЗ-236HE2 (E-2)	Deutz BF 6M1013FC Code 180(E-3)
Мощность двигателя, кВт (л.с.) / Power, kW (hp)	169 (230)	180 (245)
Коробка передач / Gearbox	ЯМЗ-236П	ZF 9S75
Число передач КП / Number of speeds of the gearbox	5	9
Передаточное число ведущего моста / Gear ratio	7,79	7,14
Максимальная скорость, км/ч / Maximum speed, km/h	83	91 (85)***
Топливный бак, л / Fuel tank, l	200	200
Размер шин / Tyres dimensions	12,00R20	12,00R20
Основной применяемый прицеп / The basic used trailer	MA3-857100	MA3-857100 (MA3-856100)*

\*) По отдельному заказу в соответствии с согласованными техническими требованиями /  
By the additional order in accordance with technical requirements agreed.

\*\*) С надставными бортами MA3-555102-4225 / With patched on side MAZ-555102-4225

\*\*\*) С ограничителем скорости / With speed-limiting device

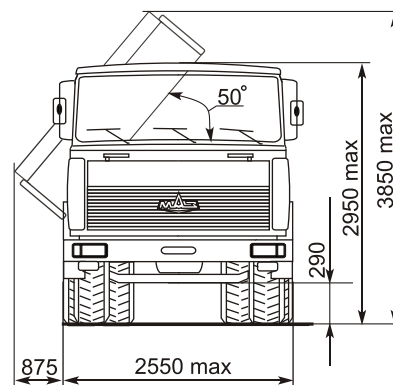
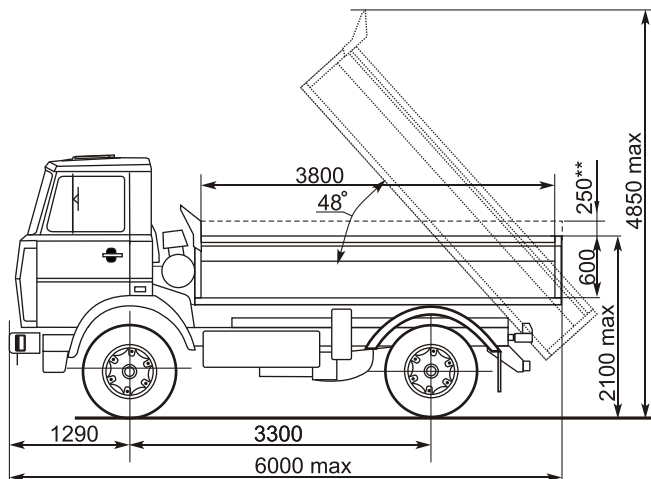

# АВТОМОБИЛИ - САМОСВАЛЫ DUMP - TRUCKS

## МАЗ-555402-220



Предназначены для перевозки различных сыпучих грузов

Designed for carrying different bulk loads  
**(4x4)**



	<b>МАЗ-555402-220</b>
Допустимая полная масса автомобиля, кг / <i>Gross mass of truck, kg</i>	17500 (19800)*
Распределение полной массы / <i>Distribution of gross mass :</i>	
- допустимая нагрузка на передний мост, кг / <i>tolerable on front axle, kg</i>	6000 (6800)*
- допустимая нагрузка на задний мост, кг / <i>tolerable on rear axle, kg</i>	11500 (13000)*
Масса снаряженного автомобиля, кг / <i>Equipped truck mass, kg</i>	8850
Допустимая грузоподъемность, кг / <i>Payload carried, kg</i>	8500 (10800)*
Объем платформы, м <sup>3</sup> / <i>Volume of a platform, m<sup>3</sup></i>	5,4
Двигатель / <i>Engine</i>	ЯМЗ-236НЕ2 (Е-2)
Мощность двигателя, кВт (л.с.) / <i>Power, kW (hp)</i>	169 (230)
Коробка передач / <i>Gearbox</i>	ЯМЗ-236П
Число передач КП / <i>Number of speeds of the gearbox</i>	5
Число передач раздаточной коробки / <i>Number of transfers of a distributing box</i>	1
Передаточное число раздаточной коробки / <i>Transfer number of a distributing box</i>	1,107
Передаточное число ведущего моста / <i>Gear ratio</i>	7,79
Подвеска / <i>Suspension</i>	рессорная/leaf-spring
Максимальная скорость, км/ч / <i>Maximum speed, km/h</i>	75
Топливный бак, л / <i>Fuel tank, l</i>	350
Размер шин / <i>Tyres dimensions</i>	12,00R20

\*) По отдельному заказу в соответствии с согласованными техническими требованиями /  
By the additional order in accordance with technical requirements agreed.

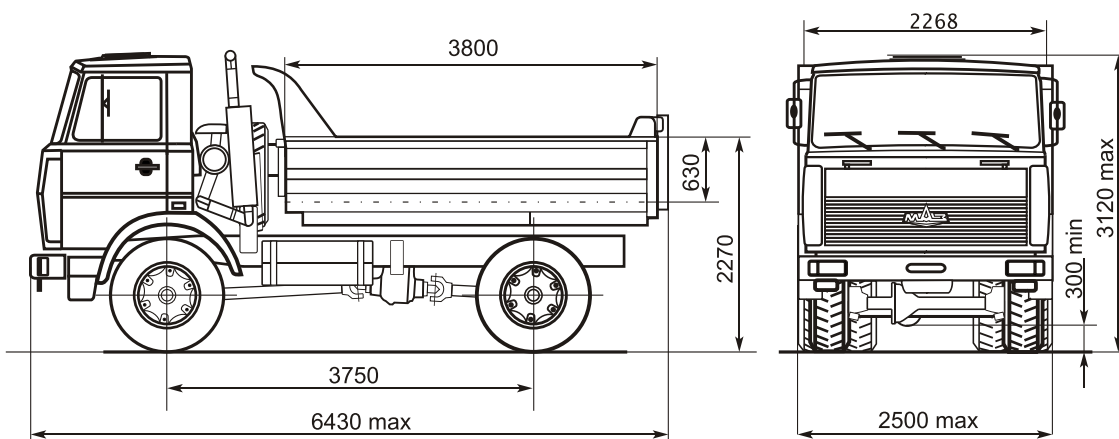





# АВТОМОБИЛИ - САМОСВАЛЫ DUMP - TRUCKS

## MA3-555102-233

Предназначены для перевозки различных  
сыпучих грузов

Designed for carrying different  
bulk loads

**(4x2)**



	<b>MA3-555102-233</b>
Допустимая полная масса автомобиля, кг / <i>Gross mass of truck, kg</i>	18200 (20000)*
Распределение полной массы / <i>Distribution of gross mass :</i>	
- допустимая нагрузка на переднюю ось, кг / <i>tolerable on front axle, kg</i>	6700 (7000)*
- допустимая нагрузка на задний мост, кг / <i>tolerable on rear axle, kg</i>	11500 (13000)*
Масса снаряженного автомобиля, кг / <i>Equipped truck mass, kg</i>	8500
Допустимая грузоподъемность, кг / <i>Payload carried, kg</i>	9500 (11300)*
Объем кузова, м <sup>3</sup> / <i>Volume of a platform, m<sup>3</sup></i>	8,2 (5,4)**
Двигатель / <i>Engine</i>	ЯМЗ-236HE2 (Е-2)
Мощность двигателя, кВт (л.с.) / <i>Power, kW (hp)</i>	169 (230)
Коробка передач / <i>Gearbox</i>	ЯМЗ-236П
Число передач КП / <i>Number of speeds of the gearbox</i>	5
Подвеска / <i>Suspension</i>	рессорная/leaf-spring
Передаточное число ведущего моста / <i>Gear ratio</i>	7,14
Максимальная скорость, км/ч / <i>Maximum speed, km/h</i>	91 (85)***
Топливный бак, л / <i>Fuel tank, l</i>	350
Размер шин / <i>Tyres dimensions</i>	12,00R20

\*) По отдельному заказу в соответствии с согласованными техническими требованиями /  
*By the additional order in accordance with technical requirements agreed.*

\*\*) Для MA3-555102-231 / *For MA3-555102-231*

\*\*\*) С ограничителем скорости / *With speed-limiting device*

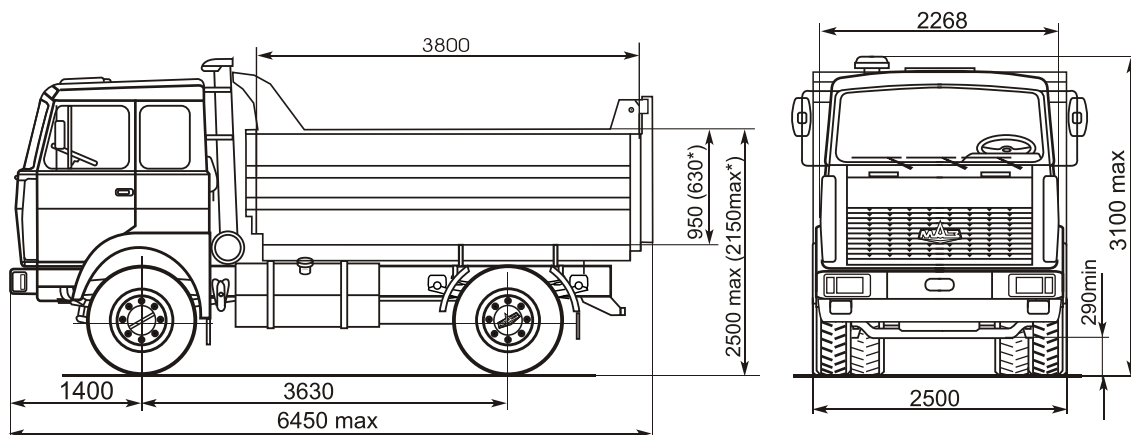



# АВТОМОБИЛИ - САМОСВАЛЫ DUMP - TRUCKS

## MA3-551633-371

Предназначены для перевозки различных  
сыпучих грузов

Designed for carrying different  
bulk loads

**(6x4)**



### MA3-551633-371

Допустимая полная масса автомобиля, кг / <i>Gross mass of truck, kg</i>	33000
Распределение полной массы / <i>Distribution of gross mass :</i>	
- допустимая нагрузка на переднюю ось, кг / <i>tolerable on front axle, kg</i>	7000
- допустимая нагрузка на задний мост, кг / <i>tolerable on rear axle, kg</i>	26000
Масса снаряженного автомобиля, кг / <i>Equipped truck mass, kg</i>	12850
Допустимая грузоподъемность, кг / <i>Payload carried, kg</i>	20000
Объем платформы, м <sup>3</sup> / <i>Volume of a platform, m<sup>3</sup></i>	12,5
Двигатель / <i>Engine</i>	Deutz BF6M1013FC Code210 (E-3)
Мощность двигателя, кВт (л.с.) / <i>Power, kW (hp)</i>	210 (286)
Коробка передач / <i>Gearbox</i>	ZF 9S109
Число передач КП / <i>Number of speeds of the gearbox</i>	9
Передаточное число ведущих мостов / <i>Gear ratio</i>	6,59
Максимальная скорость, км/ч / <i>Maximum speed, km/h</i>	97 (85)*
Топливный бак, л / <i>Fuel tank, l</i>	350
Размер шин / <i>Tyres dimensions</i>	12,00R20
Тип кабины / <i>type cabin</i>	малая / <i>small</i>

\*) с ограничителем скорости / *with speed limited*

По желанию заказчика устанавливается: / *By the customer's desire it is install:*

- подогреватель ТС-14 / *Heater TS-14;*
- тент / *Tent*
- большая поддресоренная кабина (для MA3-551605-280,-281) / *Big spring cabin (For MAZ-551605-280,-281)*

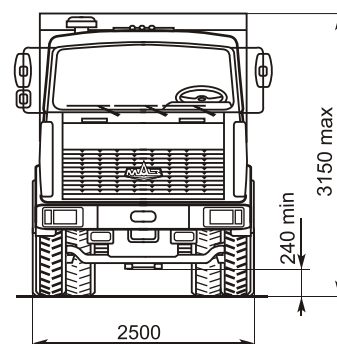
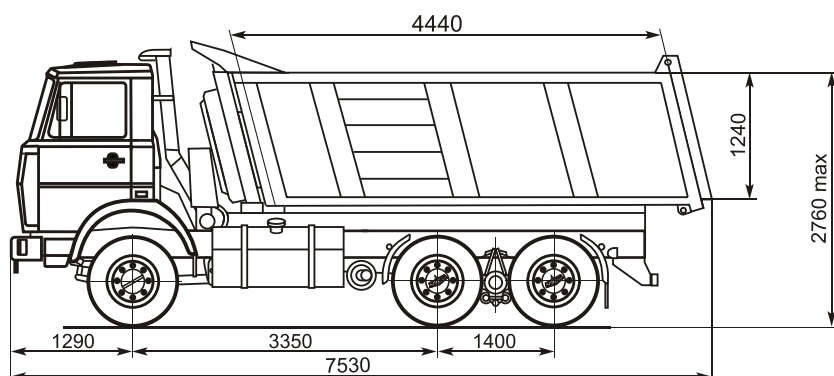

# АВТОМОБИЛИ - САМОСВАЛЫ DUMP - TRUCKS



## MAZ-551605-275 MAZ-551669

Предназначены для перевозки различных сыпучих грузов

Designed for carrying different bulk loads  
(6x4)



### MAZ-551605-275

### MAZ-551669

Допустимая полная масса автопоезда, кг / <i>Tolerable gross mass of roadtrain, kg</i>	55000	
Допустимая полная масса автомобиля, кг / <i>Gross mass of truck, kg</i>	33000	33000
Распределение полной массы / <i>Distribution of gross mass :</i>		
- допустимая нагрузка на переднюю ось, кг / <i>tolerable on front axle, kg</i>	7000	7000
- допустимая нагрузка на задний мост, кг / <i>tolerable on rear axle, kg</i>	26000	26000
Масса снаряженного автомобиля, кг / <i>Equipped truck mass, kg</i>	13000	13000
Допустимая грузоподъемность автомобиля, кг / <i>Payload carried, kg</i>	20000	20000
Допустимая грузоподъемность автопоезда, кг / <i>Payload roadtrain, kg</i>	36000	36000
Объем кузова, м <sup>3</sup> / <i>Volume of a platform, m<sup>3</sup></i>	11	11
Двигатель / <i>Engine</i>	ЯМЗ-238ДЕ2 (Е-2)	MAN D 2866LF25 (Е-3)
Мощность двигателя, кВт (л.с.) / <i>Power, kW (hp)</i>	243 (330)	301 (410)
Коробка передач / <i>Gearbox</i>	ЯМЗ-238М.(ЯМЗ-239)*	ZF 16S151
Число передач КП / <i>Number of speeds of the gearbox</i>	8 (9)*	16
Передаточное число ведущих мостов / <i>Gear ratio</i>	6,59	4,84
Максимальная скорость, км/ч / <i>Maximum speed, km/h</i>	92	85
Топливный бак, л / <i>Fuel tank, l</i>	350	300
Размер шин / <i>Tyres dimensions</i>	12,00R20	12,00R20
Основной применяемый прицеп / <i>The basic used trailer</i>	MAZ-856100	MAZ-856100
Тип кабины / <i>type cabin</i>	малая / <i>small</i>	малая / <i>small</i>

\*) для MAZ 551605-276, / *For MAZ-551605-276*

Возможна установка: / *Possible installation:*

- подогреватели двигателя типа «Вебасто» / *Engine heaters of "Vebasto" type;*
- тент / *Tent.*
- надставные борта / *With patched on side*
- противотуманные фары / *Anti-fog heat-lamps (для MAZ 551669, / For MAZ-551669*
- Магнитола / *radio-cassette player (для MAZ 551669, / For MAZ-551669*
- противооткатные упоры / *Wheel stops (для MAZ 551669, / For MAZ-551669*

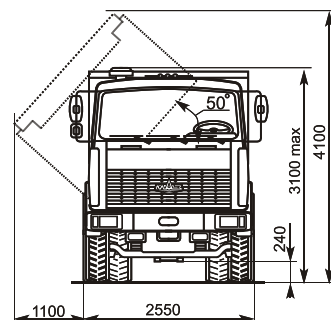
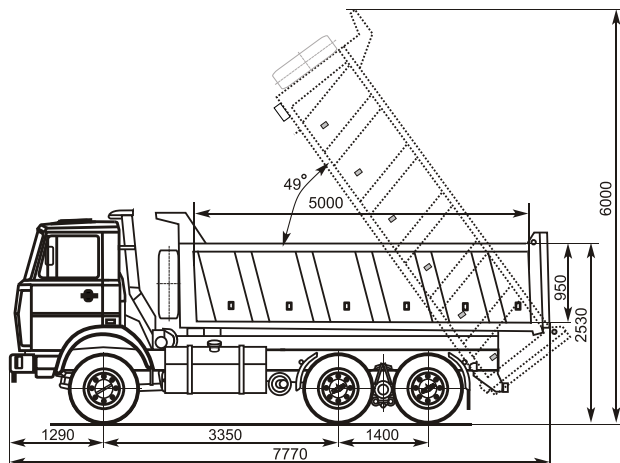



# АВТОМОБИЛИ - САМОСВАЛЫ DUMP - TRUCKS

## MA3-551608-236

Предназначены для перевозки различных сельскохозяйственных и сыпучих грузов

Designed for carrying different bulk loads

**(6x4)**



### MA3-551608-236

Допустимая полная масса автомобиля, кг / Gross mass of truck, kg	33000
Распределение полной массы / Distribution of gross mass :	
- допустимая нагрузка на переднюю ось, кг / tolerable on front axle, kg	7000
- допустимая нагрузка на задний мост, кг / tolerable on rear axle, kg	26000
Масса снаряженного автомобиля, кг / Equipped truck mass, kg	12850
Допустимая грузоподъемность, кг / Payload carried, kg	20000
Объем платформы, м <sup>3</sup> / Volume of a platform, m <sup>3</sup>	22
Двигатель / Engine	ЯМЗ-7511.10 (Е-2)
Мощность двигателя, кВт (л.с.) / Power, kW (hp)	294 (400)
Коробка передач / Gearbox	ЯМЗ-239
Число передач КП / Number of speeds of the gearbox	9
Передаточное число ведущих мостов / Gear ratio	5,49
Максимальная скорость, км/ч / Maximum speed, km/h	90
Топливный бак, л / Fuel tank, l	350
Размер шин / Tyres dimensions	12,00R20
Тип кабины / type cabin	большая / big

По желанию заказчика устанавливается: / By the customer's desire it is install:

- подогреватель типа «Вебасто» / Heater of "Vebasto" type;
- распределитель обогрева платформы / Platforms heat distributor
- тент / Tent

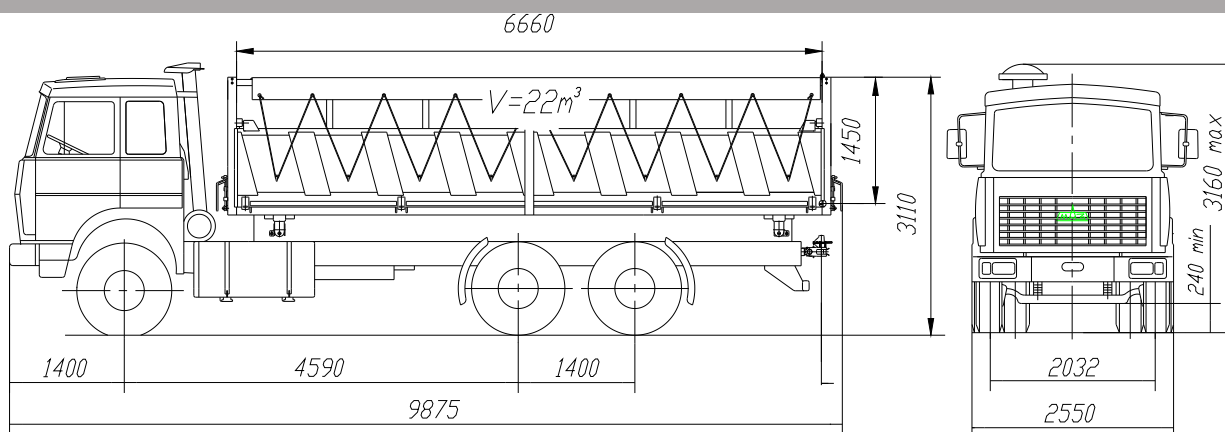



# АВТОМОБИЛИ - САМОСВАЛЫ DUMP - TRUCKS



## МАЗ-650108-020(-021)\*, МАЗ-650108-022(-023)\*

Предназначены для перевозки различных сыпучих грузов

Designed for carrying different bulk loads

**(6x4)**



	МАЗ-650108-020 (-021)*	МАЗ-650108-022 (-023)*
Допустимая полная масса автопоезда, кг / <i>Tolerable gross mass of roadtrain, kg</i>	55500	60500
Допустимая полная масса автомобиля, кг / <i>Gross mass of truck, kg</i>	33500	33500
Распределение полной массы / <i>Distribution of gross mass :</i>		
- допустимая нагрузка на переднюю ось, кг / <i>tolerable on front axle, kg</i>	7500	7500
- допустимая нагрузка на задний мост, кг / <i>tolerable on rear axle, kg</i>	26000	26000
Масса снаряженного автомобиля, кг / <i>Equipped truck mass, kg</i>	13350	13350
Допустимая грузоподъемность, кг / <i>Payload carried, kg</i>	20000	20000
Объем платформы автомобиля (прицепа), м <sup>3</sup> / <i>Volume of a platform dump-truck (trailer), m<sup>3</sup></i>	11 (13,3)**	11 (13,3)**
Двигатель / <i>Engine</i>	ЯМЗ-7511.10 (Е-2)	ЯМЗ-7511.10 (Е-2)
Мощность двигателя, кВт (л.с.) / <i>Power, kW (hp)</i>	294 (400)	294 (400)
Коробка передач / <i>Gearbox</i>	ЯМЗ-239	ЯМЗ-239
Число передач КП / <i>Number of speeds of the gearbox</i>	9	9
Передаточное число ведущих мостов / <i>Gear ratio</i>	5,33	5,33
Максимальная скорость, км/ч / <i>Maximum speed, km/h</i>	94 (90)*	92 (87)*
Топливный бак, л / <i>Fuel tank, l</i>	300	300
Размер шин / <i>Tyres dimensions</i>	12,00R20 (315/80R22,5)*	12,00R20 (315/80R22,5)*
Подогрев платформы / <i>Platforms heat distributor</i>	-	установлен / <i>available</i>
Основной применяемый прицеп / <i>The basic used trailer</i>	МАЗ-856100	МАЗ-856100

\*) Комплектация с шинами 315/80R22,5 / *with tyres 315/80R22,5*

\*\*) Значение параметра платформы с надставными бортами / *with patched on boards*

Дополнительное оборудование / *Additional equipment :*

- откидное спальное место / *one berths,*
- независимый воздушный отопитель в кабине / *independent additional heater only for cabin,*
- независимый жидкостный подогреватель двигателя и кабины / *independent liquid-heater of engine and cabin ,*
- противобуксовочная система ПБС / *anti-slip system,*
- переднее противоподкатное защитное устройство / *front stopping and protecting device*
- тент / *tent*
- надставные борта / *With patched on side*

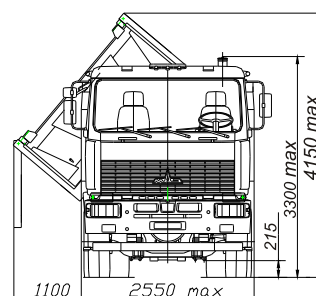
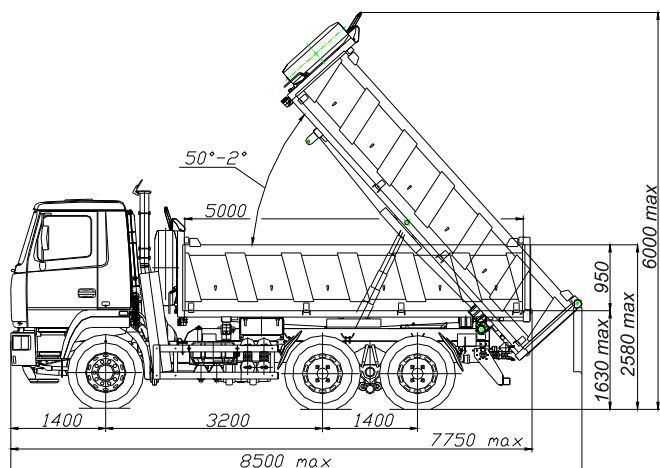



# АВТОМОБИЛИ - САМОСВАЛЫ DUMP - TRUCKS

## MA3-651705-281

Предназначены для перевозки различных сыпучих грузов

Designed for carrying different bulk loads

**(6x6)**



	MA3-651705-281
Допустимая полная масса автомобиля, кг / Gross mass of truck, kg	33000
Распределение полной массы / Distribution of gross mass :	
- допустимая нагрузка на переднюю ось, кг / tolerable on front axle, kg	7000
- допустимая нагрузка на задний мост, кг / tolerable on rear axle, kg	26000
Масса снаряженного автомобиля, кг / Equipped truck mass, kg	14100
Допустимая грузоподъемность, кг / Carrying capacity, kg	19000
Максимальная скорость, км/ч / Maximum speed, km/h	85
Объем кузова, м <sup>3</sup> / Platform capacity, m <sup>3</sup>	10.5
Двигатель / Engine	ЯМЗ-238ДЕ2 (Е-2)
Мощность двигателя, кВт (л.с.) / Power, kW (hp)	243(330)
Коробка передач / Gearbox	ЯМЗ-239
Число передач КП / Number of speeds of the gearbox	9
Число передач раздаточной коробки / Number of transfers of a distributing box	1
Передаточное число раздаточной коробки / Transfer number of a distributing box	1,107
Передаточное число ведущих мостов / Gear ratio	5,49
Размер шин / Tyres dimensions	12,00R20
Топливный бак, л / Fuel tank, l	350
Тип кабины / type cabin	большая подрессоренная кабина / Big spring cabin
- обогрев кузова / Heating of platform	по основанию пола / by the base of flooring

Для MA3 651705-283,-282 - платформа ковшевого типа / For MAZ-651705-283,282 - Body of a bucket-type;

Для MA3 651705-282,-284 / For MAZ-651705-282,284 :

- подогрев топлива / Heating of fuel
- дополнительный отопитель кабины / Additional heating of cabin
- подогреватель двигателя ПЖД-30 / Heater of engine PGD-30

